

Lis má pevnú a stabilnú konštrukciu lisovacej komory, na ktorej je posuvne uložená lisovacia hlavica. Prítlak je realizovaný prostredníctvom hydraulického valca s elektronickou reguláciou maximálnej sily, čo zaručuje dlhodobú spoľahlivosť pri dosiahnutí vysokého merného tlaku. Lisovací priestor je plnený zhora. Systém predných dverí a vyklápanie balíku umožňuje jednoduché vyklopenie zlisovaného balíku z lisovacej komory. Konštrukcia komory umožňuje 4x viazanie balíku viazacou PE páskou, alebo viazacím drôtom. Lis je koncipovaný s možnosťou modulového rozšírenia počtu lisovacích komôr pri jednej lisovacej jednotke. (zvýšenie kapacity lisu s min. obstarávacími nákladmi, separácia lisovaného materiálu). Hydraulický paketovací lis EKOPACK 100 (1/2 paleta) je určený pre obchodné domy, hypermarkety, logistické centrá, výkupy druhotných surovín, supermarkety, sklady, malé, stredné aj veľké podniky s prítláčnou silou 10 ton.



### Výhody lisov EKOPACK:

- Rýchlo a úsporne pomôže riešiť Vaše problémy pri likvidácii nežiadúcich odpadov
- Ušetrí Vám skladové priestory, čas a peniaze pri ekologicky nezávadnej prevádzke
- Výrazne prispieva k ochrane životného prostredia

TECHNICKÉ ÚDAJE	Ekopack 100.1..2
Vnútorné rozmery (dxšxv)	1730 x 710 x 2200 mm
Rozmer balíku (dxšxv)	800 x 600 x (500-700) mm
Hmotnosť balíku	max. 80 kg
Max. lisovacia sila	10 t $\pm$ 10%
Merný lisovací tlak	max. 290 kPa
Pohon. jednotka	el. motor 1,5kW/3 x400V/50Hz
Príkion/ Istenie	1,85 kW/10 A
El. krytie	IP 54
Čas lisovacieho cyklu	20 s.
Hmotnosť stroja s lis. komorou	1-530 kg/2-720 kg

Výrobca si vyhradzuje právo na zmenu technických parametrov

### EKOPACK 100.1

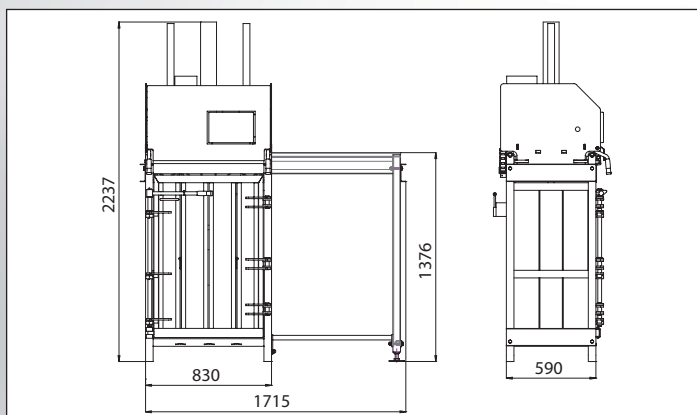

### EKOPACK 100.2

